

KOD: MS 2512 v.1.0  
TYP: MS-13,8V/2,5A

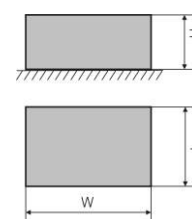
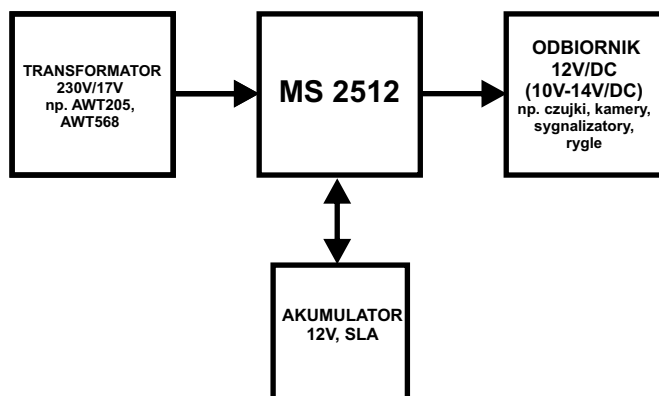

## OPIS

Moduł zasilacza buforowego przeznaczony jest do nieprzerwanego zasilania urządzeń wymagających stabilizowanego napięcia 12V/DC (+/-15%). Moduł dostarcza napięcia  $U = 11,0V \pm 13,8V$  DC o wydajności prądowej całkowitej 2,5A. W przypadku zaniku napięcia sieciowego następuje natychmiastowe przełączenie na zasilanie akumulatorowe. Moduł wyposażony jest w zabezpieczenia: przeciwzwarciowe (SCP), przeciążeniowe (OLP), termiczne (OHP). Przystosowany jest do współpracy z akumulatorem ołowiowo-kwasowym, suchym (SLA). Moduł kontroluje automatycznie proces ładowania i konserwacji akumulatora, ponadto wyposażony jest w zabezpieczenia wyjścia BAT: przeciwzwarciowe i przed odwrotną polaryzacją podłączenia. Moduł posiada sygnalizację optyczną informującą o stanie pracy (zasilanie AC, ładowanie LB, wyjście DC).

## DANE TECHNICZNE

<b>Obudowa:</b>	brak, konstrukcja typu "open-frame", IP00
<b>Wymiary:</b>	75 x 54 x 38 (WxLxH)
<b>Waga netto/brutto:</b>	0,07 / 0,12 [kg]
<b>Zabezpieczenie antysabotażowe:</b>	brak
<b>Montaż:</b>	kołki montażowe x4 (PCB=φ4,2mm)
<b>Uwagi:</b>	przystosowany do podłączenia do stałej instalacji zasilania
<b>Zasilanie:</b>	17V±22V/AC (-/+5%), 50Hz, 3.2A max.
<b>Transformator:</b>	50VA (np. AWT205, AWT568)
<b>Moc modułu:</b>	P=34W max.
<b>Typ modułu:</b>	A (EPS- External Power Source)
<b>Napięcia wyjściowe:</b>	11V±13,8V- praca buforowa, 10V±13,8Vdc- praca bateryjna, 30mVp-p max
<b>Prąd wyjściowy:</b>	2,5 A max.
<b>Ilość wyjść zasilania:</b>	1
<b>Prąd ładowania akumulatora:</b>	500mA max (@7Ah, U bat.=10,0V) (± 5%), ołowiowo-kwasowy suchy/SLA)
<b>Pobór prądu przez układ zasilacza:</b>	5mA max.
<b>Zabezpieczenie przeciwzwarciowe (SCP):</b>	200% ± 250% mocy modułu (elektroniczne + F)
<b>Zabezpieczenie przeciążeniowe (OLP):</b>	110% ± 150% (@25°C±55°C) mocy modułu (PTC- bezpiecznik powracalny)
<b>Zabezpieczenie nadnapięciowe (OVP):</b>	brak (opcja moduł MZN1)
<b>Zabezpieczenie przepięciowe:</b>	warystory
<b>Ochrona akumulatora (UVP, SCP):</b>	3A bezpiecznik, odwrotne podłączenie akumulatora
<b>Wyjście techniczne BS (awaria AC):</b>	brak
<b>Typ wyjścia technicznego:</b>	brak
<b>Optyczna sygnalizacja pracy:</b>	diody LED: AC stan zasilania, AUX stan wyjścia, LB ładowanie akumulatora
<b>Warunki pracy:</b>	II klasa środowiskowa, -10°C± 40°C
<b>Certyfikaty, deklaracje:</b>	CE, RoHS
<b>Uwagi:</b>	chłodzenie zasilacza: konwekcyjne, wyjście BAT: konektory 6,3F-2,5, 30cm I/O : złącza φ 0,41±1,63 (AWG 26-14)